

## Paranchi elettrici a catena serie KQ

KQ series electric chain hoists

KITO

**TIPO KQ-D/3AI**

Con carrello elettrico

Due vel. di sollevamento - Due vel. di traslazione  
(con inverter)

KQ-D/3AI TYPE

With electric trolley

Double lifting speed - Double travel speed (inverter type)

### CARATTERISTICHE SPECIFICATION

- Power supply 380-440 V / 50-60 Hz; (upon demand 220-230 V / 50-60 Hz)
- Inverter to set the lifting speed ratio up to 6:1
- Increased speed by 30% at less than 30% WLL
- Low voltage 24V AC
- Inverter to set the trolley speed ratio up to 10:1
- Electronic overload limiter
- Counter hour meter
- Upper lower limit switch
- Electronic thermal protection
- IP 55 grade protection
- Kito nickel plated chain high resistant to corrosion and wear
- Trolleys wheels life lubricated
- Single shaft trolley to share the load on the 4 wheels
- Guide rollers for smooth travel
- Lugs provide protection from falling off the rail
- Rubber bumpers
- Minimum radius curve
- Wheels profile suitable for flat or tapered beams

- Alimentazione 380-440 V / 50-60 Hz; (su richiesta 220-230 V / 50-60 Hz)
- Inverter integrato nel paranco con possibilità di impostare il rapporto tra le velocità di sollevamento fino a 6:1
- La velocità principale di sollevamento aumenta del 30% se il carico è inferiore al 30% rispetto alla portata nominale del paranco
- Inverter integrato nel carrello con possibilità di impostare il rapporto tra le velocità di traslazione fino a 10:1
- Apparecchiatura in bassa tensione 24V AC
- Limitatore di carico di tipo elettronico
- Contatore avviamenti/ore di funzionamento
- Fine corsa elettrico di salita e discesa
- Protezione termica motore
- Protezione IP 55
- Catena Kito nickel plated con altissima resistenza alla corrosione e alla fatica
- Ruote carrello su cuscinetti lubrificati a vita
- Carico sempre distribuito sulle 4 ruote poiché le piastre ruotano sul perno del carrello
- Rulli guida per un perfetto scorrimento sulla trave
- Staffe anticarrucolamento
- Respingenti in gomma
- Idonei a scorrere su travi ad ali piatte o inclinate grazie al profilo delle ruote

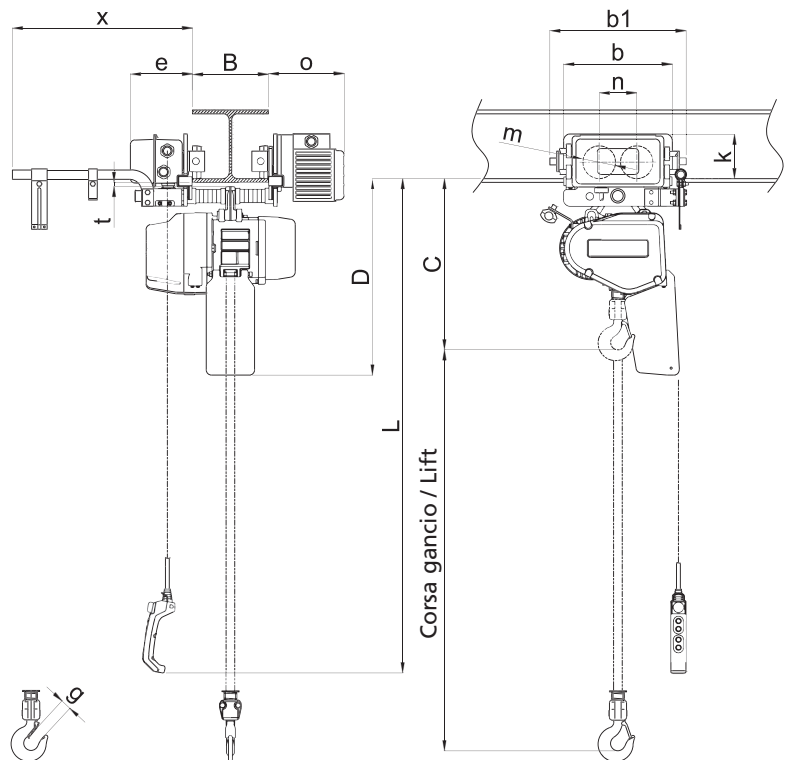

## Paranchi elettrici a catena serie KQ

KQ series electric chain hoists

KITO

**TIPO KQ-D/3AI**

Con carrello elettrico

Due vel. di sollevamento - Due vel. di traslazione  
(con inverter)

KQ-D/3AI TYPE

With electric trolley

Double lifting speed - Double travel speed (inverter type)

### DATI TECNICI TECHNICAL DATA

Portata WLL	Tipo Type	Grandezza Body size	Corsa gancio STD Std lift	Corsa gancio max Max lift	Cavo pulsantiera STD L Std push button cord	Motore sollevamento Lifting motor		Velocità sollevamento preimpostate Preset lifting speed			Catena Chain		Classificazione ISO/FEM/ASME Classification ISO/FEM/ASME	Carico di prova Test load
						Potenza Output	R.I. ED	Alta High 0-30% WLL m/min.	Alta High 30-100% WLL m/min.	Bassa Low m/min.	Diametro x tiri Diameter x falls			
t			m	m	m	kW	%				mm	n°		t
125 kg	KQ 1 SD/3AI	C	3	20	2,5	0,5	40/20	22,1	17,0	2,8	5,6	1	M6 / 3m / H4	156 kg
250 kg	KQ 3 SD/3AI	C	3	20	2,5	0,5	40/20	13,0	10,0	1,7	5,6	1	M6 / 3m / H4	313 kg
500 kg	KQ 5 SD/3AI	C	3	20	2,5	0,75	40/20	9,9	7,6	1,3	5,6	1	M6 / 3m / H4	625 kg
1	KQ 10 SD/3AI	D	3	10**	2,5	1,5	40/20	9,2	7,1	1,2	7,1	1	M5 / 2m / H4	1,25

\* Nota: le velocità di sollevamento possono essere impostate con valori compresi tra Alta e Bassa con rapporto fino a 6:1.  
Se il carico è inferiore al 30% della portata nominale del paranco, la velocità principale aumenta in automatico del 30%.

\*\* Su richiesta 15 m.

\* Note: Lifting speeds are adjustable between High and Low with ratio up to 6:1.  
The main speed increases automatically by 30% at less than 30% WLL.

\*\* Upon demand 15 m.

Portata WLL	Tipo Type	Motore traslazione Traversing motor		Velocità traslazione preimpostate Preset traversing speed		Regolazione possibile Adjustable	Larghezza trave B Flange width B		Raggio minimo curvatura Min. radius curve	Peso netto Net weight	Peso per ogni metro addizionale di corsa gancio Weight for additional one meter of lift
		Potenza Output	R.I. R.I.	m/min.			Standard	Option			
t		kW	%ED	Alta High	Bassa Low	m/min.	mm	mm	mm	Kg	Kg
125 kg	KQ 1 SD/3AI	0,4	27/13	24	4	da 24 a 2,4	da 58 a 163	da 164 a 305	800	63	0,71
250 kg	KQ 3 SD/3AI	0,4	27/13	24	4	da 24 a 2,4	da 58 a 163	da 164 a 305	800	63	0,71
500 kg	KQ 5 SD/3AI	0,4	27/13	24	4	da 24 a 2,4	da 58 a 163	da 164 a 305	800	65	0,71
1	KQ 10 SD/3AI	0,4	27/13	24	4	da 24 a 2,4	da 58 a 163	da 164 a 305	800	78	1,14

• Nota: le velocità di traslazione possono essere impostate con rapporto fino a 10:1 come indicato nella colonna "Regolazione possibile".  
• Note: travel speed are adjustable with ratio up to 10:1 as shown in the column "Adjustable".

### DIMENSIONI DIMENSIONS

Portata WLL	Tipo Type	Ingombro minimo C Minimum headroom C	Dimensioni Dimensions										
			mm	D mm	b mm	b1 mm	e mm	g mm	k mm	m mm	n mm	o mm	t mm
125 kg	KQ 1 SD/3AI	420	515	315	380	179	27	130	95	109	220	26	515
250 kg	KQ 3 SD/3AI	420	515	315	380	179	27	130	95	109	220	26	515
500 kg	KQ 5 SD/3AI	440	515	315	380	179	27	130	95	109	220	26	515
1	KQ 10 SD/3AI	490	565	315	380	179	31	130	95	109	220	22	515

