

Paranchi manuali a catena serie K

K series manual chain hoists

TIPO K/2
Con carrello meccanico

K/2 TYPE
With geared trolley

CARATTERISTICHE SPECIFICATION

- Compact and robust steel body
- Sure and reliable mechanical brake, double enclosure to keep out rainwater and dust
- Superior mechanical efficiency, all gears with bearings
- Quality steel: in case of overloading, hooks gradually deformed without breaking
- Kito nickel plated chain high resistant to corrosion and wear
- Guide rollers for the smooth running of the load chain
- Corrosion paint resistant
- Every hoist up to 5 t is tested with 50% overload (25% for higher capacities)
- Geared trolley for precise movements
- High grade sealed ball bearings are used on all the wheels. Lubrication is not required
- Weight always distributed on the four wheels as both sides plates are pivot mounted so that that trolleys can move freely
- Safety lugs
- Rubber bumpers
- Adjustable for flat or tapered beams due to the wheels profile
- Operating temperature: $-40^{\circ}\text{C} \div 60^{\circ}\text{C}$

- Corpo di acciaio robusto e compatto
- Freno di assoluta sicurezza protetto da doppio involucro contro acqua e polvere
- Rendimento meccanico elevato, tutti gli ingranaggi sono montati su cuscinetti
- Materiali di qualità: in caso di sovraccarico i ganci tendono ad aprirsi senza rompersi
- Catena di carico Kito nickel plated con altissima resistenza alla corrosione e alla fatica
- Rulli guida per garantire sempre il perfetto scorrimento della catena
- Verniciatura resistente alla corrosione
- Ogni paranco fino a 5 t di portata è collaudato con il 50% di sovraccarico (25% per portate superiori)
- Carrello con comando a catena per posizionamenti precisi e traslazioni brevi
- Ruote carrello su cuscinetti lubrificati a vita
- Carico sempre distribuito sulle 4 ruote poiché le piastre ruotano sul perno del carrello
- Staffe anticarrucolamento
- Respingenti in gomma
- Idonei a scorrere su travi ad ali piatte o inclinate grazie al profilo delle ruote
- Temperatura di utilizzo: $-40^{\circ}\text{C} \div 60^{\circ}\text{C}$

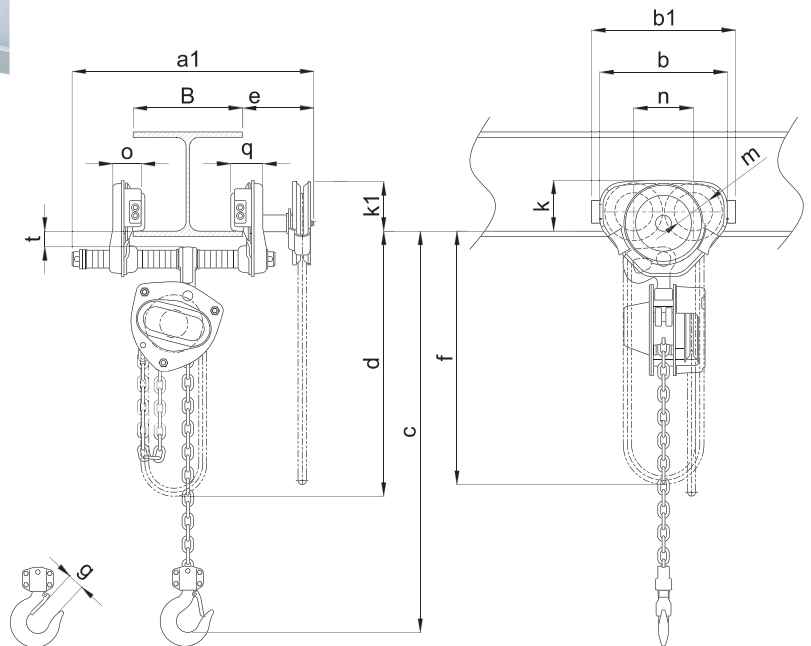

Paranchi manuali a catena serie K

K series manual chain hoists

KITO

TIPO K/2
Con carrello meccanico

K/2 TYPE
With geared trolley

DATI TECNICI TECHNICAL DATA

Portata WLL	Tipo Type	Corsa gancio STD Std lift	Sforzo sulla catena di manovra a pieno carico (sollevamento) Chain pull to lift full load (lifting)	Catena svolta per sollevare un metro Chain pulled to lift load 1 m	Sforzo sulla catena di manovra a pieno carico (traslazione) Chain pull to traverse full load (traversing)	Larghezza trave B Flange width B		Raggio minimo curvatura* Min. radius curve*	Peso netto Net weight	Peso per ogni metro addizionale di corsa gancio Weight for additional one meter of lift
						Standard mm	Option mm			
t		m	daN	m	daN			mm	Kg	kg
0.5	K 5 S1/2	3.0	24	25	1	58÷163	164÷305	1300	23	1,5
1.0	K 10 S1/2	3.0	29	43	2	58÷163	164÷305	1300	24	1,8
1.5	K 15 S1/2	3.0	35	57	3	82÷204	205÷305	1500	32	2,1
2.0	K 20 S1/2	3.0	36	70	4	82÷204	205÷305	1500	37	2,3
2.5	K 25 S1/2	3.0	33	99	5	82÷204	205÷305	1700	52	2,7
3.0	K 30 S2/2	3.0	36	114	6	82÷204	205÷305	1700	48	3,2
5.0	K 50 S2/2	3.0	34	198	14	100÷204	205÷305	2300	94	4,4
7.5	K 75 S3/2	3.5	35	297	23	150÷220	221÷305	3000	175	6,2
10.0	K 100 S4/2	3.5	36	396	30	150÷220	221÷305	3000	196	7,9
15.0	K 150 S6/2	3.5	37	694	23x2	150÷220	221÷305	∞	415	11,4
20.0	K 200 S8/2	3.5	36x2	396x2	30x2	150÷220	221÷305	∞	505	15,8
30.0	K 300 S10/2	3.5	43x2	495x2	44x2	150÷220	221÷305	∞	670	19,2

- A richiesta può essere fornita qualsiasi lunghezza di catena.
- Il raggio minimo di curva può variare in funzione della larghezza della trave.
- Any lift of chain is available on request.
- Min. radius curve may change according to the dimensions of the beam.

Portata WLL	Tipo Type	Minima quota Min headroom	Dimensioni Dimensions													
			C mm	a1 mm	b mm	b1 mm	d mm	e mm	f mm	g mm	k mm	k1 mm	m mm	n mm	o mm	q mm
0.5	K 5 S1/2	305	309	236	272	3000	116 (152)	2700	27	95	106	71	112.0	50	56	28
1.0	K 10 S1/2	305	309	236	272	3000	116 (152)	2700	29	95	106	71	112.0	50	56	28
1.5	K 15 S1/2	365	385	280	316	3000	154	2700	34	112	109	85	131.0	63	71	34
2.0	K 20 S1/2	380	385	280	316	3000	154	2700	36	112	109	85	131.0	63	71	34
2.5	K 25 S1/2	435	398	324	374	3000	157	2700	40	134	114	100	152.0	74	80	36
3.0	K 30 S2/2	535	398	324	374	3100	157	2700	42,5	134	114	100	152.0	74	80	36
5.0	K 50 S2/2	660	400	400	450	3600	156	3200	46,5	144	131	118	178.0	70	81	46,5
7.5	K 75 S3/2	870	523	492	582	4300	185 (415)	3700	72,5	170	165	147 (155)	196.5	104	120	53
10.0	K 100 S4/2	860	523	492	582	4300	185 (415)	3700	72,5	170	165	147 (155)	196.5	104	120	53
15.0	K 150 S6/2	1150	540	1012	1092	4800	185 (415)	4200	80	170	165	147 (155)	216.5	104	120	62
20.0	K 200 S8/2	1310	540	1012	1092	4900	185 (415)	4200	81	170	165	147 (155)	216.5	104	120	62
30.0	K 300 S10/2	1450	-	-	-	5000	185 (415)	4700	103	-	-	-	-	-	-	-

- Le misure della quota a1 sono riferite a carrelli con perno standard.
- e: Tra parentesi dimensioni con pignone volante di manovra lungo.
- Dimensions a1 are referred to trolleys with standard shaft.
- e: Between () dimension with long hand wheel shaft.

