

CARATTERISTICHE
SPECIFICATION

Standard double girder cranes are manufactured with carrying capacities from 125 Kg to 2000 Kg and width up to 8m.

Cranes are lightweight yet powerful and can be installed on various ceiling construction types and at different suspension distances from the ceiling.

Operating the light crane system requires minimal effort from the user, the low rolling resistance and smooth running of the trolley guarantees easy handling and minimize the swinging of the load.

Double girder cranes can be manually operated or equipped with electric movements for trolley and bridge. The enclosed profile construction protects the trolley and internal power supply from dust and external impacts. Profiles are grey RAL 7001 painted to a minimum of 80 um, powder coated and impact resistant.

Cranes are manufactured from 100% Western European sourced raw material, such as steel, aluminium, mechanical components, ecc.

Le gru bitrave standard vengono realizzate con portate da 125 Kg a 2000 Kg e scartamenti fino a 8m.

Le gru sono state ottimizzate con il miglior rapporto portata-peso e possono essere installate su vari tipi di soffitti o costruzioni, a diverse distanze dal punto di sospensione.

Lo spostamento della gru richiede il minimo sforzo da parte dell'operatore, la bassa resistenza al rotolamento e lo scorrimento dolce e regolare del carrello garantiscono una facile movimentazione e riducono al minimo l'oscillazione del carico.

Le gru bitrave possono essere azionate manualmente o dotate di movimenti elettrici lungo il ponte e le vie di corsa.

La costruzione chiusa del profilo protegge il carrello e l'alimentazione interna da polvere e urti esterni. I profili sono verniciati a polvere grigio RAL 7001 con uno spessore minimo di 80 um.

Le gru sono prodotte utilizzando 100% di materie prime provenienti dall'Europa occidentale, come acciaio, alluminio, componenti meccanici, ecc.

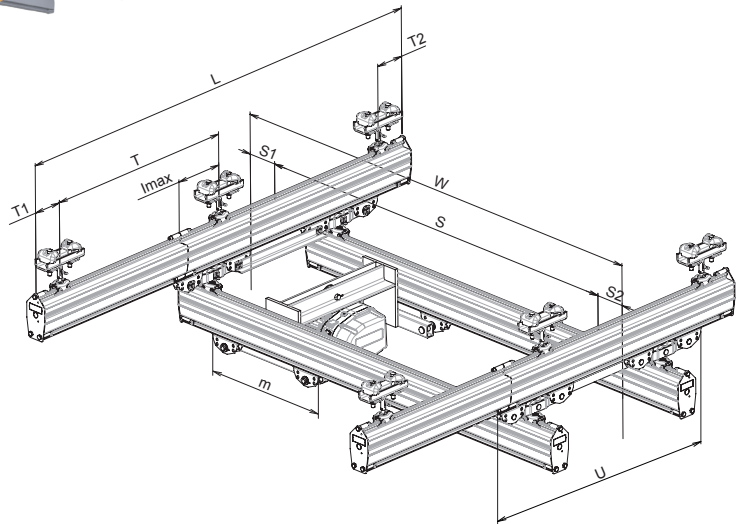
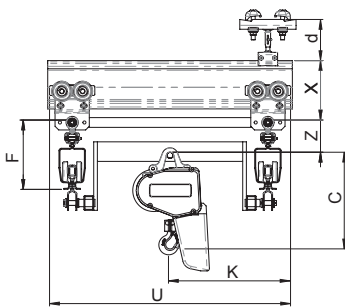

Tmax - Max suspension distance for track
Imax - Max joint distance from suspension (min 100 mm)
Fmax - Max suspension force
Smax - Max bridge span

Maximum crane overhang (S1): crab width/2
Maximum crane overhang (S2): according to the feeding power system
S2=S1 with internal conductor rail; S2>S1 with cable festoon line
Maximum track overhang (T1): end carriage width/2
Maximum track overhang (T2): according to the feeding power system
T2=T1 with internal conductor rail; T2>T1 with cable festoon line

Longer suspension distances are possible as a tailored solution by adding additional steel structure beams to support the track.

Normative reference: Crane design according to EN 16851.
Deflection limit, bridges, tracks: Maximum static deflection due to crab and hoist weight plus gross hoist load is Span / 350.

Tmax - Distanza massima tra le sospensioni della via di corsa
Imax - Distanza massima del giunto dalla sospensione (la distanza minima è 100 mm)
Fmax - Carico massimo di sospensione
Smax - Scartamento massimo del ponte

Sbalzo massimo del ponte (S1): larghezza carrello/2
Sbalzo massimo del ponte (S2): in funzione del tipo di alimentazione.
S2=S1 con rotaia conduttrice interna; S2 > S1 con linea di alimentazione a festone
Sbalzo massimo delle vie di corsa (T1): larghezza testate/2
Sbalzo massimo delle vie di corsa (T2): in funzione del tipo di alimentazione
T2=T1 con rotaia conduttrice interna; T2 > T1 con linea di alimentazione a festone

Su richiesta sono possibili interessi di sospensione maggiori aggiungendo ulteriori travi di acciaio per supportare le vie di corsa.

Riferimento normativo: Progettazione gru secondo EN 16851.
Limite di deflessione, ponti, vie di corsa: la deflessione statica massima dovuta al peso del carrello e del paranco a pieno carico è Scartamento / 350.

DATI TECNICI
TECHNICAL DATA

Portata Capacity	Profilo Profile	Ponte Bridge		Dimensioni Dimensions										Carrello portaparanco Hoist trolley
		Scartamento Span	S max mm	Vie di corsa S140 Track profile S140		Vie di corsa S200 Track profile S200		Vie di corsa S260 Track profile S260		d mm	c mm	Z mm	K mm	
				F mm	X mm	F mm	X mm	F mm	X mm					
125	S140	8000		222	184	222	236	222	296	*	**	69	m/2	685
125	S200	8000		276	184	276	236	276	296	*	**	121	m/2	685
250	S140	7400		222	184	222	236	222	296	*	**	69	m/2	685
250	S200	8000		276	184	276	236	276	296	*	**	121	m/2	685
500	S140	5600		222	184	222	236	222	296	*	**	69	m/2	685
500	S200	8000		276	184	276	236	276	296	*	**	121	m/2	685
1000	S140	4000		222	184	222	236	222	296	*	**	69	m/2	685
1000	S200	6600		276	184	276	236	276	296	*	**	121	m/2	685
1000	S260	8000		336	184	336	236	336	296	*	**	121	m/2	685
1250	S200	5800		276	184	276	236	276	296	*	**	121	m/2	685
1250	S260	8000		336	184	336	236	336	296	*	**	121	m/2	685
1500	S200	5400		276	184	276	236	276	296	*	**	121	m/2	685
1500	S260	7800		336	184	336	236	336	296	*	**	121	m/2	685
1600	S200	5200		276	184	276	236	276	296	*	**	121	m/2	685
1600	S260	7600		336	184	336	236	336	296	*	**	121	m/2	685
2000	S200	4800		276	184	276	236	276	296	*	**	121	m/2	685
2000	S260	6800		336	184	336	236	336	296	*	**	121	m/2	685

SOLO CON DOPPIE SOSPENSIONI ARTICOLATE / ONLY WITH ARTICULATED DOUBLE SUSPENSION

1500	S200	5400				276	236	276	296	*	**	121	m/2	685
1500	S260	7800				336	236	336	296	*	**	121	m/2	685
1600	S200	5200				276	236	276	296	*	**	121	m/2	685
1600	S260	7600				336	236	336	296	*	**	121	m/2	685
2000	S200	4800				376	236	376	296	*	**	121	m/2	685
2000	S260	6800				336	236	336	296	*	**	121	m/2	685

* Vedi da pagina 255 a 257 / See from page 255 to 257.

** In funzione del tipo di paranco, aggiungendo 46 mm per il carrello / According to hoist type, adding 46 mm for the trolley.

Portata Capacity	Profilo Profile	Ponte Bridge		Dimensioni Dimensions											Carrello vie di corsa Trolley for tracks	
		Scartamento Span	S max mm	Vie di corsa S140 Track profile S140			Vie di corsa S200 Track profile S200			Vie di corsa S260 Track profile S260			W min mm	S1/T1 min mm		S1/T1 max mm
				T max mm	I max mm	F max kN	T max mm	I max mm	F max kN	T max mm	I max mm	F max kN				
125	S140	8000		5100	2500	4,3	8100	3100	5,4	10000	3600	6,2	S+200	100	U / 2	985
125	S200	8000		4800	2400	4,7	7700	2800	5,7	10000	3100	6,6	S+200	100	U / 2	985
250	S140	7400		4400	2200	5,4	7000	2300	6,3	10000	2400	7,4	S+200	100	U / 2	985 (1285)*
250	S200	8000		4200	2100	5,8	6800	1900	6,7	9800	2100	7,8	S+200	100	U / 2	985 (1285)*
500	S140	5600		3700	1300	7,4	5800	1400	8,2	8500	1600	9,2	S+200	100	U / 2	985
500	S200	8000		3500	1000	8,2	5500	1300	9,0	8000	1500	9,9	S+200	100	U / 2	985 (1285)*
1000	S140	4000		2800	600	12,1	4500	700	12,9	6500	800	13,7	S+200	100	U / 2	985
1000	S200	6600		2800	500	12,6	4400	700	13,4	6300	800	14,2	S+200	100	U / 2	985 (1285)*
1000	S260	8000		2700	500	13,2	4300	700	14,0	6200	700	14,8	S+200	100	U / 2	985 (1285)*
1250	S200	5800					4000	600	15,9	5800	700	16,6	S+200	100	U / 2	1285
1250	S260	8000					3900	500	16,6	5600	700	17,4	S+200	100	U / 2	1285
1500	S200	5400					3400	500	18,0	3100	800	18,0	S+200	100	U / 2	1285
1500	S260	7800					2100	1000	18,0	2000	1000	17,9	S+200	100	U / 2	1285
1600	S200	5200					2000	1000	18,0	1900	900	18,0	S+200	100	U / 2	1285
1600	S260	7600					1600	700	17,9	1600	700	18,0	S+200	100	U / 2	1285
2000	S200	4800					1000	500	18,0	1000	500	18,0	S+200	100	U / 2	1285
2000	S260	6800					900	400	17,4	900	400	17,5	S+200	100	U / 2	1285

SOLO CON DOPPIE SOSPENSIONI ARTICOLATE / ONLY WITH ARTICULATED DOUBLE SUSPENSION

1500	S200	5400					3700	500	18,2	5400	600	19,0	S+200	100	U / 2	1285
1500	S260	7800					3700	500	19,0	5300	600	19,7	S+200	100	U / 2	1285
1600	S200	5200					3600	500	19,1	5200	600	19,9	S+200	100	U / 2	1285
1600	S260	7600					3600	500	19,7	5100	600	20,5	S+200	100	U / 2	1285
2000	S200	4800					3300	400	22,7	4700	500	23,5	S+200	100	U / 2	1285
2000	S260	6800					3200	400	23,3	3400	500	23,5	S+200	100	U / 2	1285

* () Scartamento > 6 m / () Span > 6 m.