

CARATTERISTICHE
SPECIFICATION

Standard single girder cranes are manufactured with carrying capacities from 50 Kg to 1500 Kg and width from 1m to 8m.

The bridge profile is raised between the tracks to maximize the available lifting height in limited headroom. Cranes are lightweight yet powerful and can be installed on various ceiling construction types and at different suspension distances from the ceiling.

Operating the light crane system requires minimal effort from the user, the low rolling resistance and smooth running of the trolley guarantees easy handling and minimize the swinging of the load.

Low headroom single girder cranes can be manually operated or equipped with electric movements for trolley and bridge.

The enclosed profile construction protects the trolley and internal power supply from dust and external impacts.

Profiles are grey RAL 7001 painted to a minimum of 80 um, powder coated and impact resistant.

Cranes are manufactured from 100% Western European sourced raw material, such as steel, aluminium, mechanical components, ecc.

Le gru monotrave ad ingombro ridotto vengono realizzate con portate da 50 Kg a 1500 Kg e scartamenti da 1m a 8m

Il ponte viene rialzato tra le vie di corsa consentendo di aumentare la corsa del gancio in presenza di altezze limitate

Le gru sono state ottimizzate con il miglior rapporto portata-peso e possono essere installate su vari tipi di soffitti o costruzioni, a diverse distanze dal punto di sospensione.

Lo spostamento della gru richiede il minimo sforzo da parte dell'operatore, la bassa resistenza al rotolamento e lo scorrimento dolce e regolare del carrello garantiscono una facile movimentazione e riducono al minimo l'oscillazione del carico.

Le gru monotrave ad ingombro ridotto possono essere azionate manualmente o dotate di movimenti elettrici lungo il ponte e le vie di corsa. La costruzione chiusa del profilo protegge il carrello e l'alimentazione interna da polvere e urti esterni. I profili sono verniciati a polvere grigio RAL 7001 con uno spessore minimo di 80 um.

Le gru sono prodotte utilizzando 100% di materie prime provenienti dall'Europa occidentale, come acciaio, alluminio, componenti meccanici, ecc.

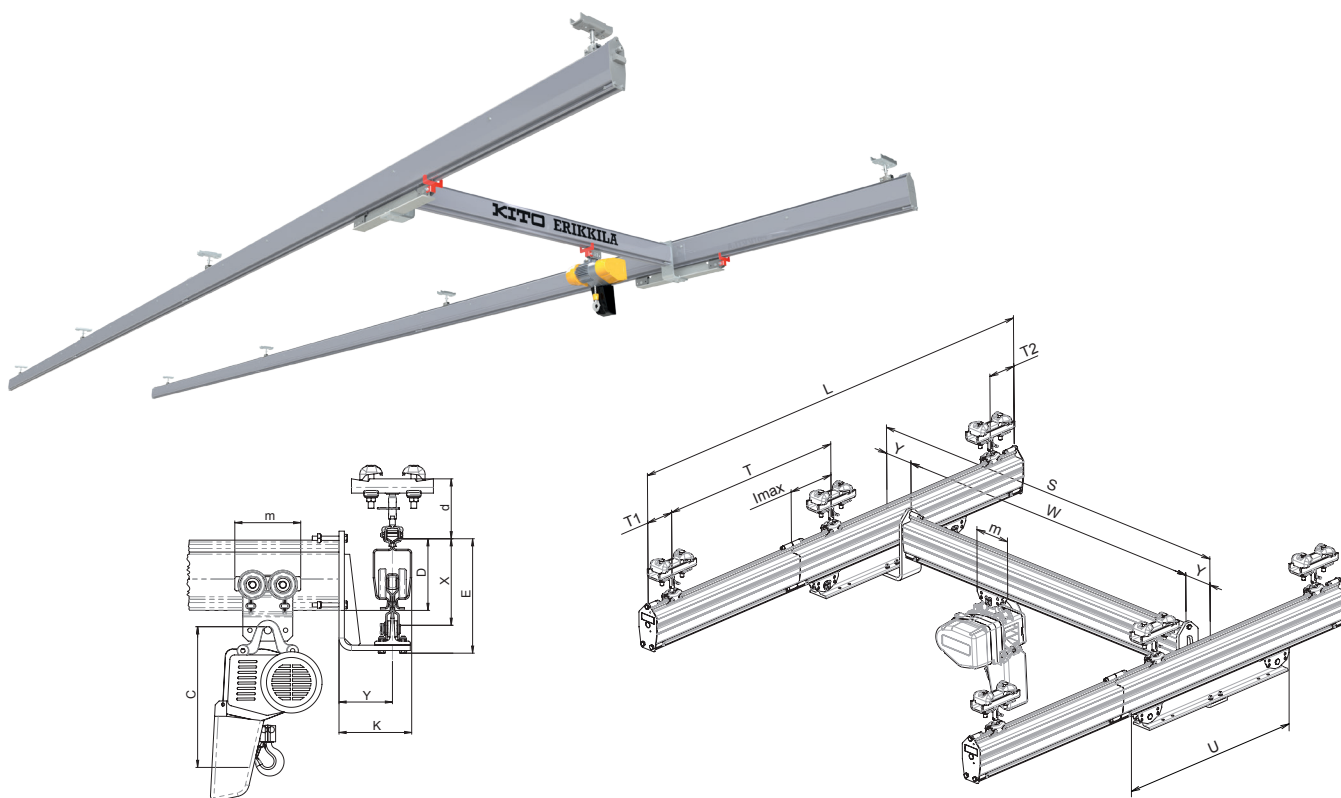

Tmax - Max suspension distance for track
Imax - Max joint distance from suspension (min 100 mm)
Fmax - Max suspension force
Smax - Max bridge span

Maximum track overhang (T1): end carriage width/2
Maximum track overhang (T2): according to the feeding power system
T2=T1 with internal conductor rail; T2>T1 with cable festoon line

Longer suspension distances are possible as a tailored solution by adding additional steel structure beams to support the track.

Normative reference: Crane design according to EN 16851.
Deflection limit, bridges, tracks: Maximum static deflection due to crab and hoist weight plus gross hoist load is Span / 350.

Tmax - Distanza massima tra le sospensioni della via di corsa
Imax - Distanza massima del giunto dalla sospensione (la distanza minima è 100 mm)
Fmax - Carico massimo di sospensione
Smax - Scartamento massimo del ponte

Sbalzo massimo delle vie di corsa (T1): larghezza testate/2
Sbalzo massimo delle vie di corsa (T2): in funzione del tipo di alimentazione
T2=T1 con rotaia conduttrice interna; T2 > T1 con linea di alimentazione a festone

Su richiesta sono possibili interassi di sospensione maggiori aggiungendo ulteriori travi di acciaio per supportare le vie di corsa.

Riferimento normativo: Progettazione gru secondo EN 16851.
Limite di deflessione, ponti, vie di corsa: la deflessione statica massima dovuta al peso del carrello e del paranco a pieno carico è Scartamento / 350.

DATI TECNICI
TECHNICAL DATA

Portata Capacity Kg	Ponte Bridge		Dimensioni Dimensions									Carrello portaparanco Hoist trolley				
	Profilo Profile Tipo Type	Scartamento Span S max mm	Vie di corsa S140 Track profile S140			Vie di corsa S200 Track profile S200			Vie di corsa S260 Track profile S260			d mm	c mm	Y mm	K mm	m mm
			E mm	X mm	D mm	E mm	X mm	D mm	E mm	X mm	D mm					
50	S140	8000	263	184	138	314	236	191	374	296	251	*	**	150	205	185
50	S200	8000	263	184	138	314	236	191	374	296	251	*	**	150	205	185
80	S140	8000	263	184	138	314	236	191	374	296	251	*	**	150	205	185
80	S200	8000	263	184	138	314	236	191	374	296	251	*	**	150	205	185
125	S140	7500	263	184	138	314	236	191	374	296	251	*	**	150	205	185
125	S200	8000	263	184	138	314	236	191	374	296	251	*	**	150	205	185
250	S140	5700	263	184	138	314	236	191	374	296	251	*	**	150	205	185
250	S200	8000	263	184	138	314	236	191	374	296	251	*	**	150	205	185
500	S140	4200	263	184	138	314	236	191	374	296	251	*	**	150	205	185
500	S200	6800	263	184	138	314	236	191	374	296	251	*	**	150	205	185
500	S260	8000	263	184	138	314	236	191	374	296	251	*	**	150	205	185
1000	S140	2900	263	184	138	314	236	191	374	296	251	*	**	150	205	485
1000	S200	4800	263	184	138	314	236	191	374	296	251	*	**	150	205	485
1000	S260	7000	263	184	138	314	236	191	374	296	251	*	**	150	205	485

* Vedi da pagina 255 a 257 / See from page 255 to 257.

** In funzione del tipo di paranco, aggiungendo 46 mm per il carrello / According to hoist type, adding 46 mm for the trolley.

Portata Capacity Kg	Ponte Bridge		Dimensioni Dimensions									Carrello vie di corsa Trolley for tracks			
	Profilo Profile Tipo Type	Scartamento Span S max mm	Vie di corsa S140 Track profile S140			Vie di corsa S200 Track profile S200			Vie di corsa S260 Track profile S260			W min mm	T1 min mm	T1 max mm	U mm
			T max mm	I max mm	F max kN	T max mm	I max mm	F max kN	T max mm	I max mm	F max kN				
50	S140	8000	7400	3700	3,0	10000	5000	4,0	10000	5000	4,4	S-300	100	U / 2	985
50	S200	8000	7000	3500	3,1	10000	5000	4,2	10000	5000	4,6	S-300	100	U / 2	985
80	S140	8000	6800	3400	3,2	10000	5000	4,3	10000	5000	4,7	S-300	100	U / 2	985
80	S200	8000	6500	3200	3,3	10000	5000	4,5	10000	5000	4,9	S-300	100	U / 2	985
125	S140	7500	6200	3100	3,5	10000	4000	4,7	10000	5000	5,1	S-300	100	U / 2	985
125	S200	8000	6000	3000	3,7	9700	3200	4,8	10000	5000	5,3	S-300	100	U / 2	985
250	S140	5700	5200	2600	4,3	8500	2600	5,4	10000	3400	6,1	S-300	100	U / 2	985
250	S200	8000	5000	2500	4,7	8000	2400	5,6	10000	3000	6,5	S-300	100	U / 2	985
500	S140	4200	4000	1000	6,5	6500	1500	7,3	9400	1700	8,4	S-300	100	U / 2	985
500	S200	6800	3900	900	6,9	6300	1400	7,7	9100	1700	8,7	S-300	100	U / 2	985
500	S260	8000	3800	900	7,2	6100	1300	7,9	8900	1600	9	S-300	100	U / 2	985
1000	S140	2900	2900	500	11,4	4700	700	12,0	6800	800	12,8	S-300	100	U / 2	985
1000	S200	4800	2800	500	11,7	4700	700	12,3	6800	800	13,1	S-300	100	U / 2	985
1000	S260	7000	2800	500	12,1	4600	700	12,7	6800	800	13,4	S-300	100	U / 2	985

T2: uguale a T1 in caso di linea di alimentazione con rotaia conduttrice interna; maggiore di T1 in caso di linea a festone (in base alla lunghezza del ponte e delle vie di corsa).

Scartamenti superiori a richiesta.

T2: equal to T1 with internal conductor rail; higher than T1 with festoon cable power line (according to track length).
Longer span upon demand.